

Manual de uso

Modelo: AVA R2



Smart-tek

Índice

Medidas de seguridad	03
Características	04
Accesorios incluidos	04
Conozca su AVA R2	05
Instalación de Batería	06
Carga de Batería	06
Primer uso	07
Colocación de escobillas	07
Conexión WiFi (solo para modelos con WiFi)	08
Limpieza y mantenimiento	10
Preguntas frecuentes	12

Medidas de Seguridad

Antes de usar este producto, por favor lea detenidamente las medidas de seguridad y tome las debidas precauciones

- Lea detenidamente las instrucciones antes de utilizar el producto.
- Mantenga este manual a mano para consultar ante cualquier duda.
- Cualquier operación contraria a las descritas en este manual podrían causar daño humano o al producto.

Instrucciones de Seguridad

1. Solo utilice el producto en interior. No utilice el producto en el exterior.
2. Antes de encender el producto, verifique que el filtro está correctamente instalado.
3. No utilice este producto en ambientes húmedos (ambientes con líquidos), como por ejemplo el baño o un lavadero.
4. Antes de utilizar el producto, guarde todos los objetos frágiles, cables, papeles, ropa, cortinas o cualquier otra cosa que puedan llegar a ser barrida por el producto.
5. No se sienta encima del producto o coloque un objeto encima del mismo. Tener cuidado de los niños o mascotas cuando el producto está en funcionamiento.
6. No acerque el producto a cigarrillos, encendedores, fósforos u otro elemento inflamable.
7. Nunca utilice el producto para limpiar combustible o líquidos altamente inflamables como nafta.
8. Cuando el producto se encuentre en funcionamiento, cierre las puertas que dan hacia el exterior.
9. En caso de mal funcionamiento, contacte al servicio técnico autorizado para su correcta reparación. No intente reparar el producto por su cuenta.
10. Antes de cargar el equipo, verifique que el mismo se encuentre correctamente conectado al cargador, y este a un tomacorriente.
11. Usar este producto con temperaturas entre 0º y 40º (grados centígrados) y no almacene el producto en ambientes con temperaturas extremas o bajo los rayos directos del sol.
12. Este dispositivo no está diseñado para ser usado por personas con capacidades físicas, sensoriales o mentales reducidas (inclusive niños) salvo que ellos tengan la supervisión o instrucción adecuada por parte de personal responsable.
13. Supervise que los niños no jueguen con el dispositivo.
14. Antes de conectar la unidad, verifique que la alimentación requerida sea compatible con la de su hogar. El uso de adaptadores múltiples, programadores o extensiones no es recomendable.

Características de su AVA R2

La Aspiradora Robot Automática AVA R2 está equipada con funciones para la limpieza de diferentes superficies en el hogar o la oficina, como madera, azulejo, porcelanato y otros.

- Detector de Obstáculos (por contacto)
- Detector de abismos - Nunca se cae
- Carga Total en 4 horas
- Función de ahorro de energía.
- Poder de limpieza de 0.9m² por minuto.
- Canasto Fácil de limpiar y lavar.

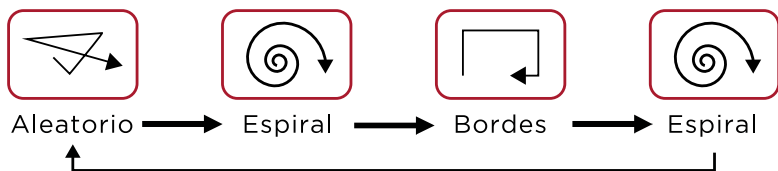

AVA R2 / Accesorios

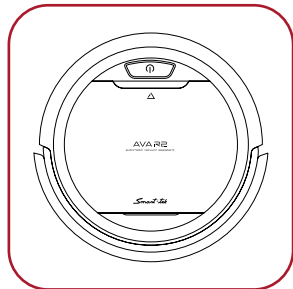

AVA R2 x1

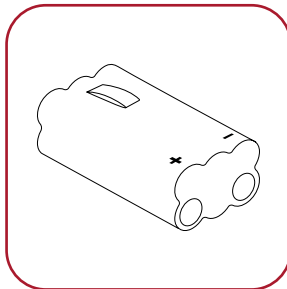

Batería x1

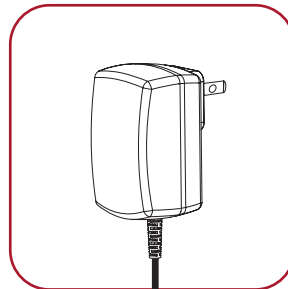

Cargador x1

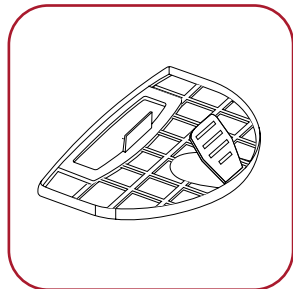

Filtro x1

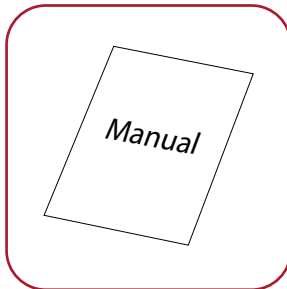

Manual x1

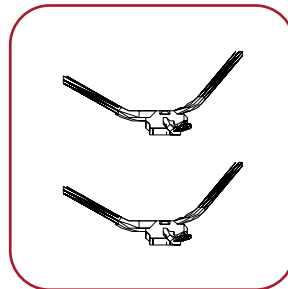

Cepillos x2

Conozca su AVA R2

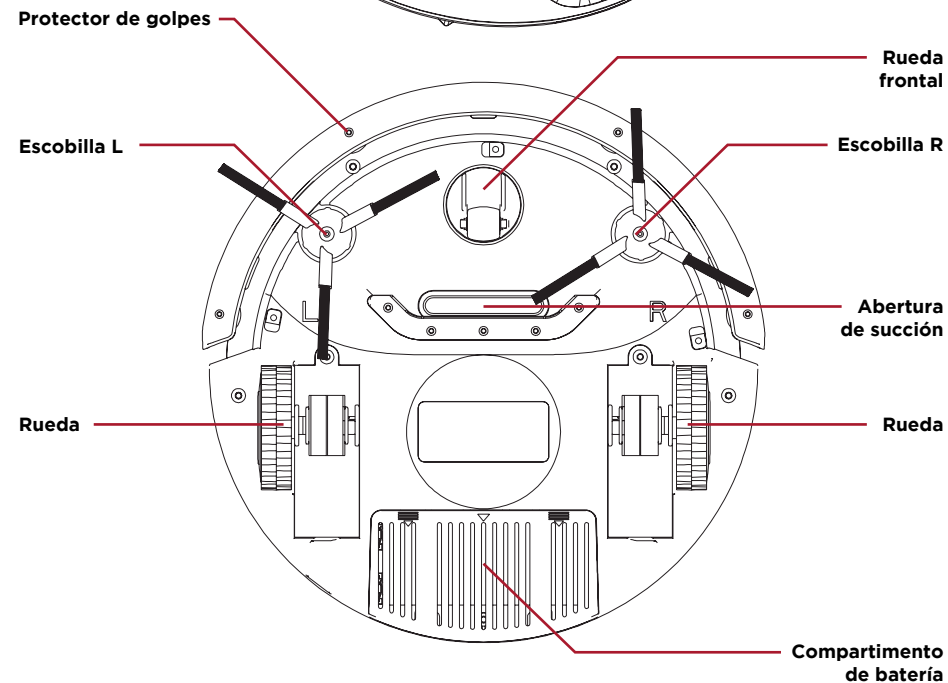
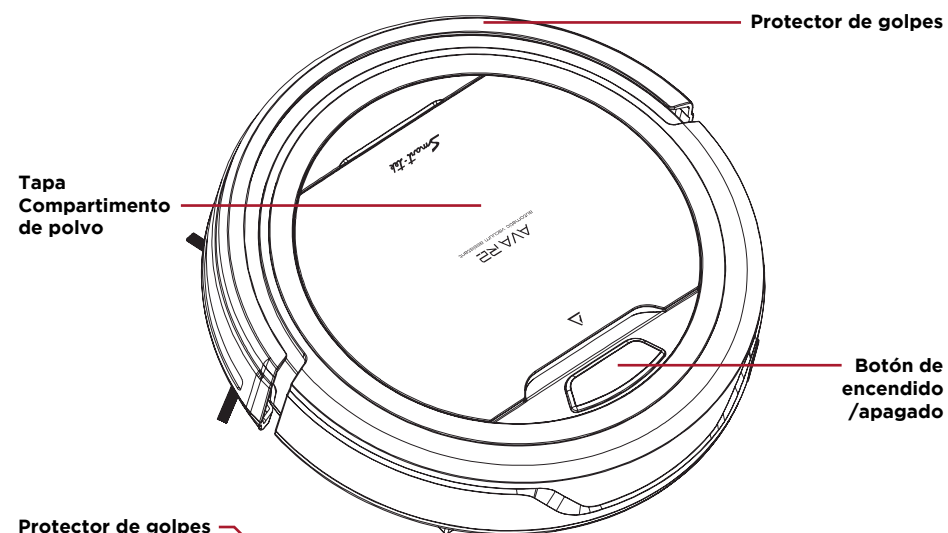

Instalación de batería

Advertencia: Antes de instalar o remover la batería, el producto debe estar desconectado del tomacorriente.

1. Abrir la tapa del compartimento de la batería, deslizándola.
2. Colocar la batería en el compartimento tal como se ve en la imagen a continuación y cerrar la tapa. Asegúrese de que los signos + y - queden hacia arriba y que los contactos metálicos queden del lado de los resortes.
3. Asegúrese de cerrar la tapa del compartimento de manera correcta.

NOTA: La primera vez que utilice el producto, deberá sacar la cinta aislante que se ubica dentro del compartimento. La misma evita que la batería haga contacto. **No retire la envoltura de la batería.**

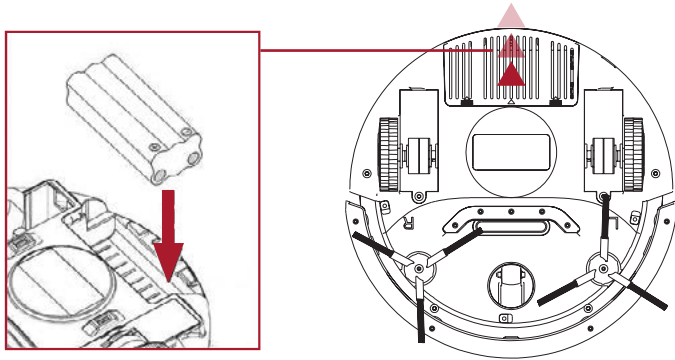

Carga de batería

1. Antes de cargar la batería, asegúrese que la misma esté correctamente instalada.
2. Conecte el extremo del cable del cargador, con la ficha DC de salida, en la aspiradora robot. Luego conecte la fuente de alimentación al tomacorriente. Una luz azul comenzará a parpadear en el botón del encendido.
3. Cuando la batería esté cargada completamente, la luz en el botón de encendido dejará de parpadear pasando a ser una luz azul constante.
4. Cuando se acabe la carga de batería, la luz en el botón de encendido se pondrá de color rojo.

Para asegurar el mejor rendimiento y vida útil de la batería y la aspiradora, cargue la batería durante al menos 4 horas sin interrupciones.

Cargador recomendado:

Entrada: 100-240V ~ 50/60Hz 0.5A MAX / Salida: 19.0V - 600mA

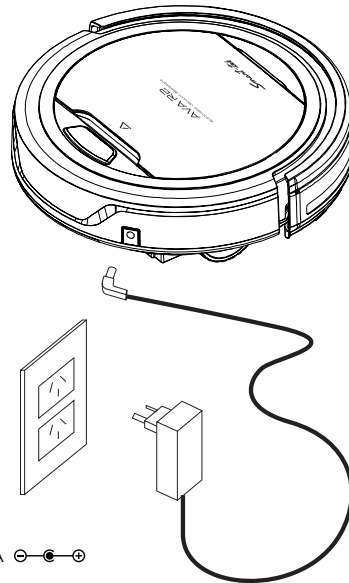

Primer uso de su AVA R2

1. La primera vez que utilice el producto, deberá sacar la cinta aislante que se ubica dentro del compartimento de la batería. La cinta evita que la batería haga contacto.
2. Coloque el producto en una habitación con el máximo posible de espacio libre y luego presione el botón de encendido, para que el robot comience a desplazarse limpiando la habitación.

3. Cuando el producto se quede sin batería, se encenderá una luz roja en el botón de encendido, y la aspiradora dejará de limpiar.

Note: Este producto no es adecuado para alfombras de pelo largo.

Colocación de escobillas

1. De vuelta su robot AVA R2 para visualizar la sección de las escobillas.
2. Coloque la escobilla izquierda (L) en el sector izquierdo (L) y la escobilla derecha (R) en el sector derecho (R). Deberá presionarlas hasta que queden bien fijas.

Podrá quitar las escobillas de su AVA R2 en caso de querer limpiarlas o de remover objetos que se hayan enredado en las mismas.

También podrá reemplazarlas por nuevas en caso de que las mismas se hayan deteriorado totalmente.

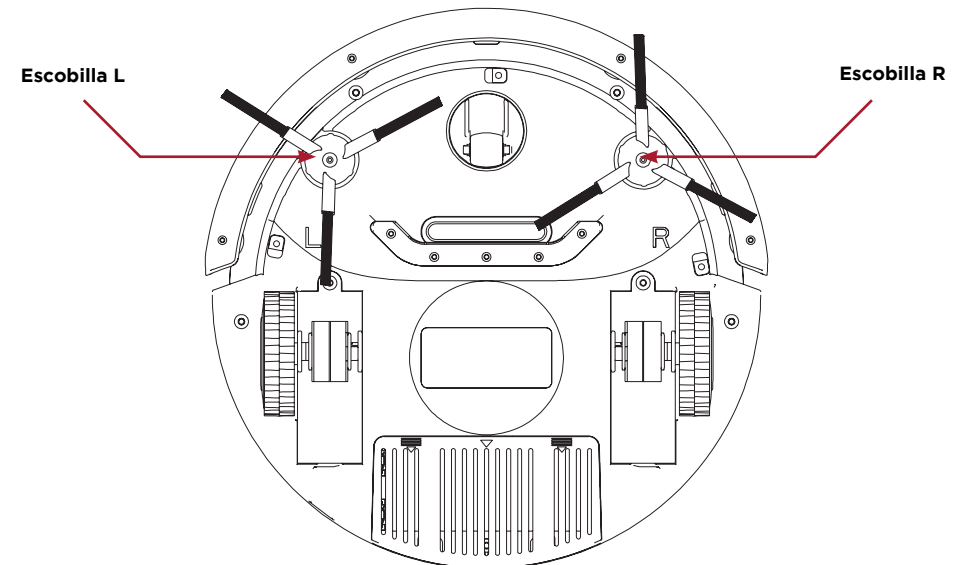

Conexión WiFi (Solo disponible para AVA R2 WiFi)

Podrá utilizar la conexión WiFi de su AVA R2 para controlarla desde su Smartphone con sistema operativo Android o iOS.

Descargue la aplicación desde www.smart-tek.com.ar

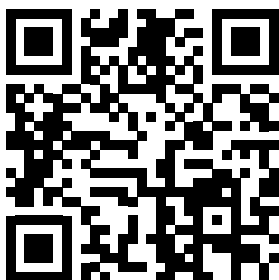

<https://smart-tek.com.ar/hogar/aspiradora-ava-r2>

Una vez que instale la aplicación, siga lo siguientes pasos:

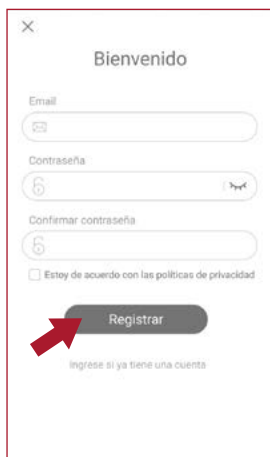

1. Al abrir la aplicación deberá registrar una cuenta para controlar su aspiradora.



2. Una vez que se haya registrado, ingresará a esta pantalla. Presione sobre el botón "+" para agregar una aspiradora.

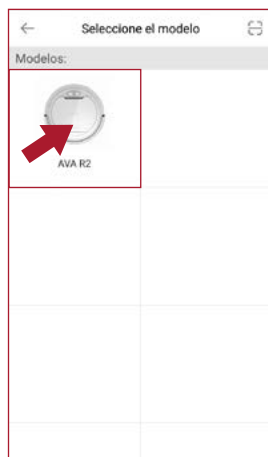

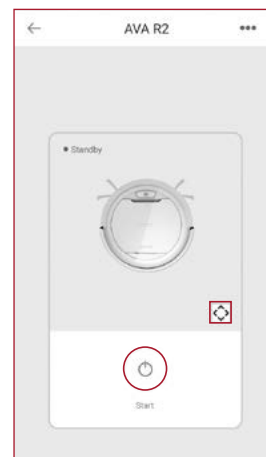

3. Para agregar la aspiradora, deberá seleccionar el modelo de la misma.

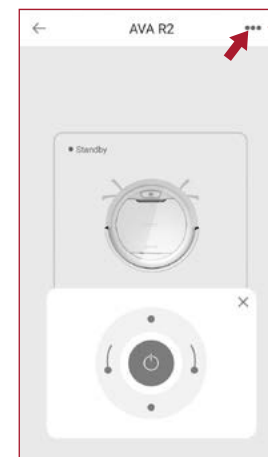

7. Una vez que se conecte, podrá visualizar su aspiradora en la pantalla principal de la App. Presione sobre la misma para controlarla.



8. Presione el botón de "inicio" para que la aspiradora comience a funcionar. Podrá presionar  para controlarla manualmente.

Presionando , ubicado en la esquina superior derecha, podrá elegir el modo de limpieza (aleatorio / espiral / bordes). También podrá asignarle un nombre a su aspiradora.

Desde este menú también podrá eliminar su aspiradora de la App.

Note:
Esta aplicación solo funciona con los modelos AVA R2 que tienen la función WiFi.



4. La aplicación le pedirá que mantenga presionado el botón de "On/Off" de su aspiradora hasta que empiece a parpadear la luz.



5. Una vez que comience a parpadear la luz, presione el botón de "Reseteo exitoso" para pasar a esta pantalla y configure su red WiFi.



6. Luego de seleccionar su red WiFi e introducir su contraseña, presione el botón "siguiente" y espere a que su aspiradora se sincronice.

Limpeza y mantenimiento

1. Abra la tapa superior levantandola desde el orificio cercano al botón de encendido.

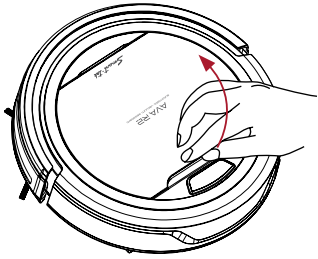

2. Coloque sus dedo en la agarradera del recipiente de residuos y remuévalo.

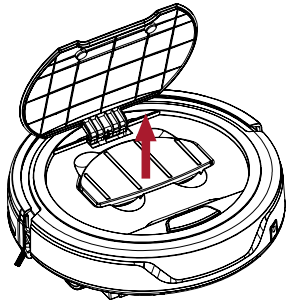

3. Despiece el recipiente de residuos, quitando la tapa y luego el filtro.

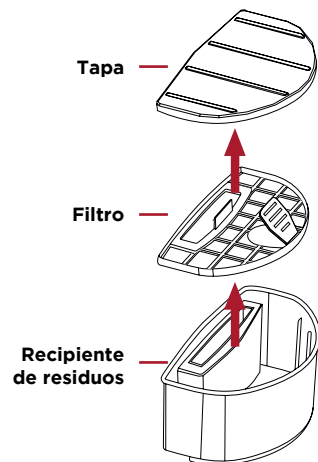

4. Limpie el filtro con un cepillo para quitar pelusa y polvo.

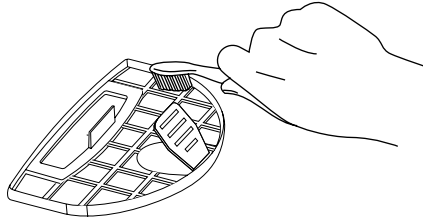

5. Deseche el polvo que se encuentra dentro del recipiente de residuos.

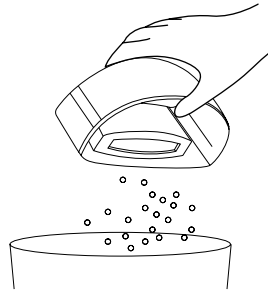

6. Lave el recipiente de residuos con agua del grifo.

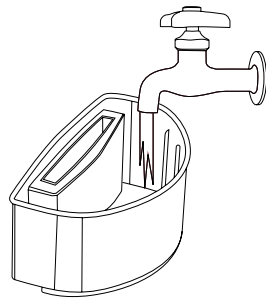

7. Deje secar el recipiente y vuelva a ensamblar todos los objetos.

8. Ya puede volver a utilizar su AVA R2.

Limpeza de la toma de succión:

Luego de repetidas veces de uso, suciedad, polvo y pelos pueden haberse acumulado alrededor de la abertura de succión en la parte inferior del producto. Para asegurar la máxima eficiencia, limpie periódicamente la toma de aire y las escobillas laterales.

1. Remueva la fuente de alimentación externa.

2. Limpie el polvo y los pelos alrededor de la abertura de succión.

3. Saque las escobillas laterales y limpie y saque los pelos enrollados en las escobillas laterales y en la pata giratoria en donde se colocan las escobillas laterales. Asegúrese de sacar y cortar todos los pelos enroscados.

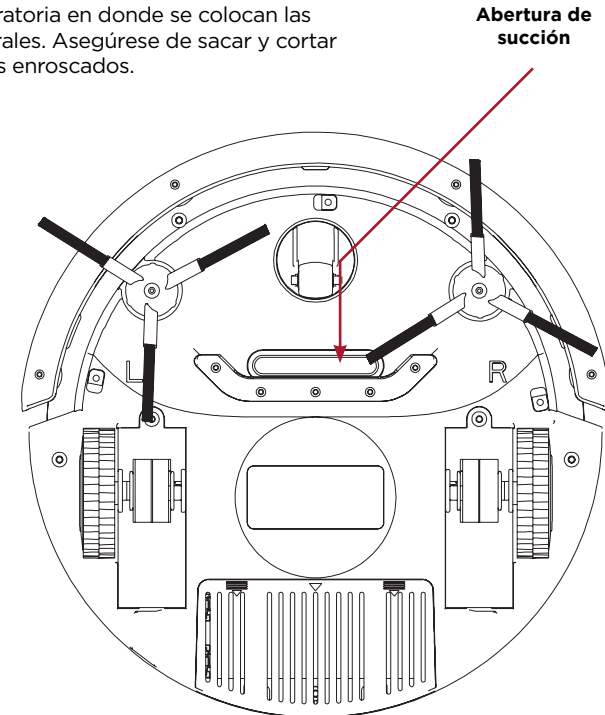

Preguntas frecuentes

PROBLEMA	CAUSA	SOLUCIÓN
El botón de encendido queda con la luz LED en color rojo, luego de encenderse.	<ol style="list-style-type: none"> 1. Batería descargada. 2. Aspiradora levantada. 	<ol style="list-style-type: none"> 1. Recargue la batería. 2. Coloque la aspiradora en el suelo.
El robot está encendido pero no aspira la suciedad.	<ol style="list-style-type: none"> 1. El recipiente de residuos está lleno. 2. El filtro no está colocado correctamente. 	<ol style="list-style-type: none"> 1. Vacíe y limpie el recipiente de residuos (<i>vea pag. 9</i>). 2. Reinstale el filtro correctamente.
El producto se mueve hacia atrás luego de encenderse.	<ol style="list-style-type: none"> 1. El producto está en un suelo de color oscuro. 2. El sensor detector de abismos está cubierto. 	<ol style="list-style-type: none"> 1. Ponga el robot en un piso más claro. 2. Descubra o limpie el sensor anti abismo.
El botón de encendido parpadea en azul luego de haberse recargado la batería por 4 horas.	La energía puede haberse cortado durante la carga de batería.	Dejar más tiempo cargando la batería hasta que la luz deje de parpadear o por 4 horas.
Las escobillas laterales están torcidas.	Fueron usadas por mucho tiempo.	Sumergirlas en agua caliente y alisarlas para que retomen su forma original.
El producto no enciende.	<ol style="list-style-type: none"> 1. La batería no está correctamente instalada. 2. Batería baja. 3. El robot está en estado de protección. 	<ol style="list-style-type: none"> 1. Instalar correctamente la batería. 2. Apagar el dispositivo y cargarlo completamente por 4 horas. 3. Resetear el robot *.
El producto solo se mueve en círculos, no anda derecho.	Uno de los cables de las ruedas podría estar suelto.	<ol style="list-style-type: none"> 1. Abrir la tapa de la rueda y conectar el cable correctamente. 2. Enviar el robot a reparar al servicio técnico autorizado.
La autonomía de la batería ya no es la misma.	La batería ha cumplido su tiempo de vida útil.	Compre una nueva en www.tecnostores.com.ar y reemplácela.

*Si ninguna de las soluciones propuestas arriba ha funcionado, por favor realice lo siguiente:

- 1) Reseteo el robot presionando el botón de apagado, retire y vuelva a colocar la batería.
- 2) Envíe el robot al servicio técnico autorizado.