



## Manual de instrucciones

Espumero MF800

*Smart-tek*

## Medidas de Seguridad

### SIGA LAS INDICACIONES AL UTILIZAR ARTEFACTOS ELÉCTRICOS

- 1.** Lea todas las instrucciones antes de utilizar el producto.
- 2.** Antes de conectar el electrodoméstico con la toma eléctrica, compruebe que el voltaje indicado en la etiqueta del producto, corresponda con el voltaje de su hogar.  
De no ser así, no utilice el producto y contacte al Servicio técnico autorizado Smart-tek más cercano.
- 3.** Siga las instrucciones de uso, no utilice el producto de manera diferente a la que se indica en este manual.
- 4.** No opere el producto vacío. Este se podría quemar y dañar las resistencias calefactoras.
- 5.** Desenchufe el producto cuando no se encuentra en uso y déjelo enfriar antes de limpiarlo, o guardarlo.
- 6.** No deje que el cable ni el enchufe cuelguen de la mesada, ni que toquen una superficie caliente o con aceites, no desconecte el enchufe con las manos mojadas, no utilice alargues o extensiones.
- 7.** No coloque el producto cerca de los electrodomésticos que emanen calor, como hornos, tostadoras, hornos eléctricos, hornallas, etc.
- 8.** Compruebe que el producto sea utilizado sobre una superficie firme y plana, lejos del alcance de los niños.  
Esto evitará que el electrodoméstico se caiga, previniendo daños al producto o a las personas.
- 9.** No introduzca sus manos ni utensilios en el contenedor mientras el electrodoméstico esté funcionando.

- 10.** Para evitar incendios, shock eléctrico y daños a las personas, no sumerja el cable ni el enchufe en agua u otros líquidos.
- 11.** Este artefacto no está diseñado para ser usado por personas con capacidades físicas, sensoriales o mentales reducidas, salvo que tengan la supervisión e instrucción adecuada por parte de una persona responsable por su seguridad.
- 12.** Evite tocar las superficies calientes del producto. Siempre tómelolo de la manija y presione únicamente el botón.
- 13.** Tenga precaución al mover el electrodoméstico cuando este contiene leche caliente en su interior.
- 14.** Evite tocar las partes del interior del contenedor.
- 15.** El uso de accesorios no incluidos ni recomendados puede resultar en incendio, shock eléctrico y/o daños a personas.
- 16.** No utilice el artefacto con el cable y/o enchufe dañados.
- 17.** Este producto fue diseñado únicamente para espumar y calentar la leche. No lo utilice de otra manera.
- 18.** Este aparato posee enchufe con toma a tierra. Asegúrese de que su instalación tenga descarga a tierra.
- 19.** Siempre utilice el producto con la tapa puesta.
- 20.** Manténgalo alejado de los niños.
- 21.** No lo utilice al aire libre.
- 22.** Desconecte el enchufe después de cada uso.
- 23.** Uso doméstico.
- 24.** El aparato debe ser utilizado exclusivamente con la base prevista.
- 25.** Riesgo de potenciales lesiones por el mal uso.
- 26.** La superficie del elemento calefactor está sometida a calor residual luego del uso.



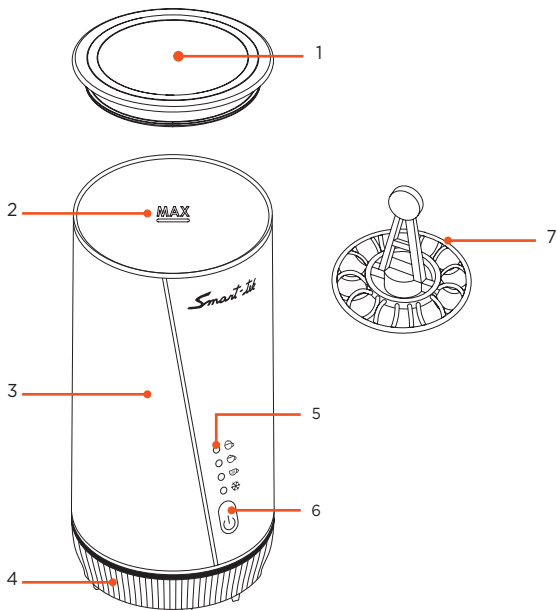

## Conozca su espumero

### Partes del Producto

1. Tapa
2. Indicador de capacidad
3. Cuerpo
4. Base
5. Indicadores lumínicos
6. Botón de encendido
7. Accesorio espumador



## Funciones

Indicador lumínico	Función	Capacidad máx.	Tiempo de funcionamiento
	Espumado caliente con burbujas grandes	115ml	80-140s
	Espumado caliente con burbujas pequeñas	115ml	80-140s
	Calentado de leche	240ml	150-250s
	Espumado en frío	115ml	60-65s

### Antes del primer uso:

1. Quite todos los envoltorios.
2. Verifique que el producto tenga todos los accesorios.
3. Limpie y seque todas las piezas como indica la sección "Limpieza y mantenimiento".

## Modo de uso

1. Asegúrese de instalar el accesorio espumador dentro de la jarra.
2. Vierta la leche dentro del espumero teniendo en cuenta qué función utilizará y no exceda la marca "MAX".
3. Presione el botón encendido/apagado (6) para ingresar al modo de selección de función. Las luces comenzarán a titilar.

4. **Espumar y calentar:** presione el botón de encendido (6) 1 vez para seleccionar esta función. El primer indicador lumínico (☉) quedará encendido y, luego de 3 segundos, comenzará el proceso.
5. **Espumar y calentar (alta densidad):** presione el botón de encendido (6) 2 veces para seleccionar esta función. El segundo indicador lumínico (☉) quedará encendido y, luego de 3 segundos, comenzará el proceso.
6. **Calentar sin espumar:** presione el botón de encendido (6) 3 veces para seleccionar esta función. El tercer indicador lumínico (☉) quedará encendido y, luego de 3 segundos, comenzará el proceso.
7. **Espumar en frío:** presione el botón de encendido (6) 4 veces para seleccionar esta función. El cuarto indicador lumínico (☉) quedará encendido y, luego de 3 segundos, comenzará el proceso.

**Nota:** al finalizar el proceso, las luces titilarán 5 veces.

## Limpieza y mantenimiento

Nunca sumerja el producto en agua, ni lo lave en un lavavajillas.

1. Limpie el contenedor interno con agua tibia y detergente. Luego, séquelo bien.
2. Quite la tapa y lávela bajo el grifo con detergente.
3. Limpie el cuerpo externo con un paño húmedo. No use productos abrasivos ni paños que raspen el producto (por ejemplo, esponjas metálicas).
4. Quite el accesorio espumador y lávelo con agua caliente y detergente. Séquelo bien y guárdelo en un lugar seguro.

## Recetas

### Con leche tibia

#### **Café Latte**

En una taza, colocar: 1/3 de café espresso, 2/3 de leche tibia preparada previamente con el espumero. Mezclar.

#### **Chocolate caliente**

En una taza grande, colocar leche tibia preparada previamente con el espumero, agregar chocolate en polvo y mezclar. Servir bien caliente

#### **Café con leche instantáneo**

Coloque granos de café instantáneo en una taza, añada leche tibia preparada previamente con el espumero y mezcle.

### Con espuma de leche

#### **Cappuccino**

En una taza, colocar: 1/3 de café espresso. 2/3 de espuma de leche, preparada previamente con el espumero. Espolvorear con chocolate en polvo.

#### **Latte Macchiato**

En una taza grande, colocar espuma de leche preparada previamente con el espumero y café espresso hasta completar el vaso.

#### **Café rápido con espuma**

Pruebe mezclar la espuma de leche preparada previamente con el espumero con café instantáneo.

**TIP:** *para hacer espuma de leche es mejor utilizar leche entera (contenido de grasa > 3,0%).*

*Smart-tek*



| smarttekARG



| smart.tek.argentina



| www.smart-tek.com.ar